



## Terra Tamer

Part Number: CRC-PTR-TT



PLEASE SAVE THESE INSTRUCTIONS

# TABLE OF CONTENTS

DIAGRAMS , DIAGRAMME, DIAGRAMAS, SCHÉMAS, DIAGRAMMI, DIAGRAMY, DIAGRAMME .....	1
MANUAL TEXT .....	7
1. Safety Information .....	7
2. Use of This Manual .....	7
3. Field of Application .....	7
4. Key .....	7
5. Nomenclature.....	7
6. Inspection/Removal From Service .....	7
7. Setup.....	7
8. Instructions for Use.....	7
9. Care and Maintenance .....	7
10. Compatibility .....	8
11. Lifespan .....	8
12. Warranty .....	8
13. Equipment Record.....	8
ANLEITUNGSTEXT .....	8
TEXTO DEL MANUAL .....	9
TEXTE DE LA NOTICE.....	11
MANUALE .....	12
TEKST INSTRUKCJI .....	14
HANDLEIDINGSTEKST .....	15

# DIAGRAMS

## 4. Key



## 5. Nomenclature

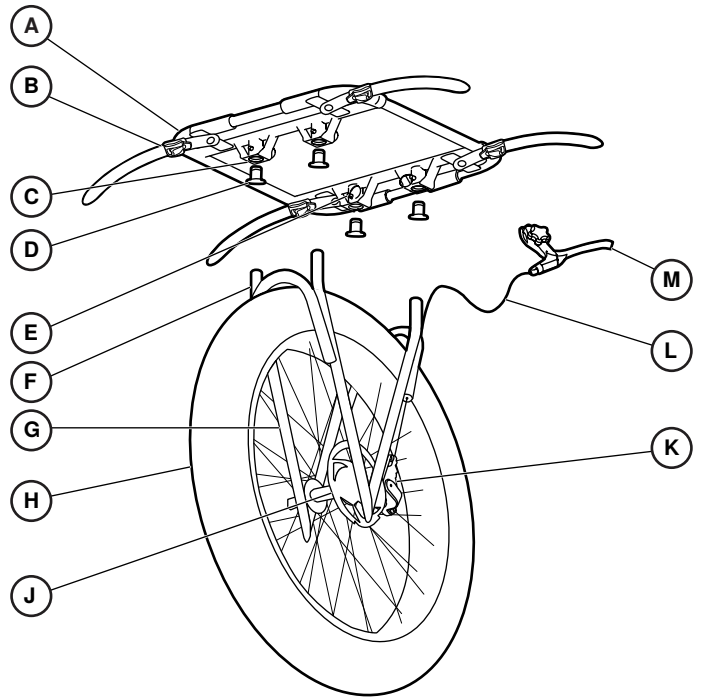

## 6. Inspection/Removal From Service

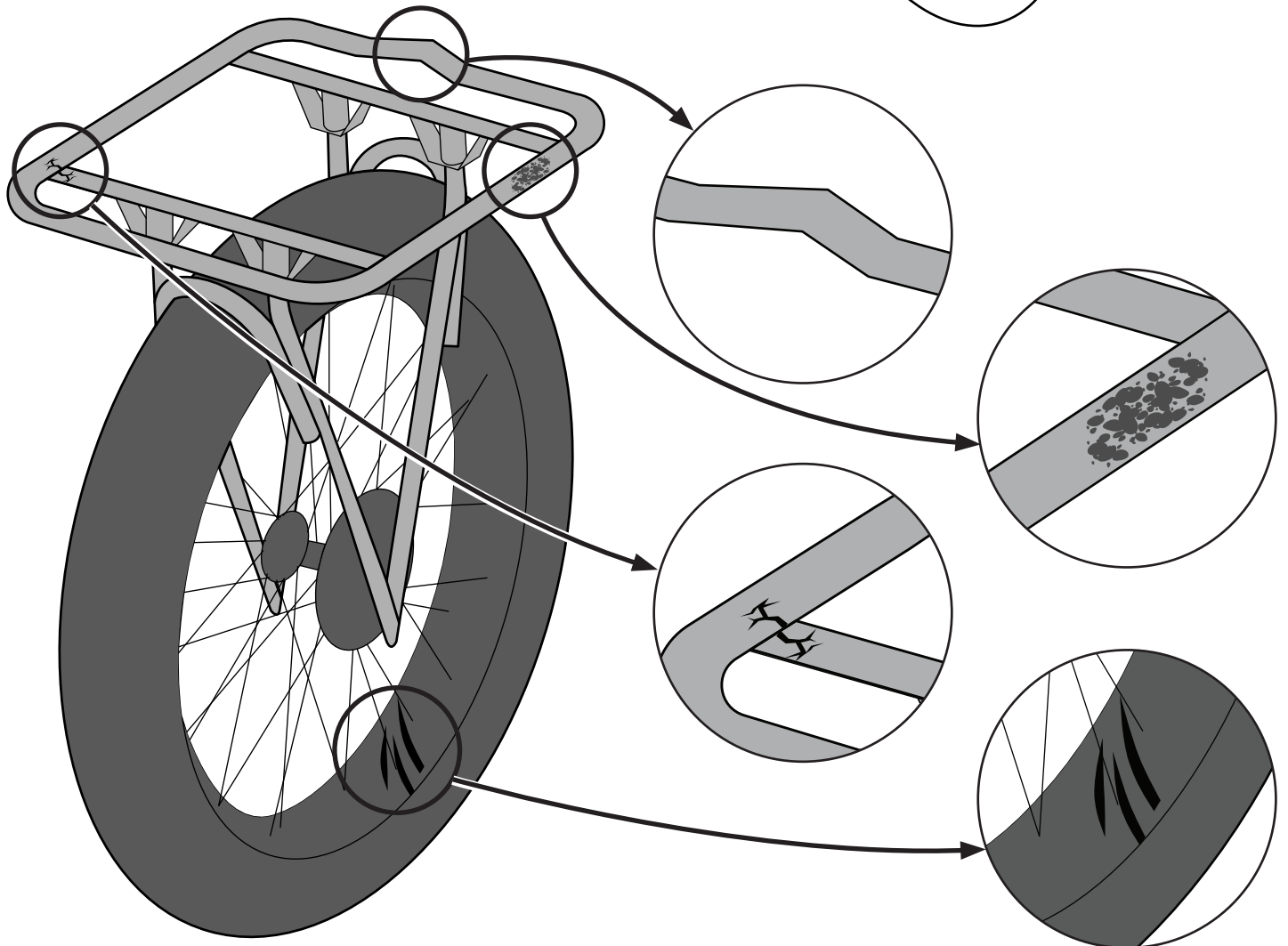

## 7. Setup

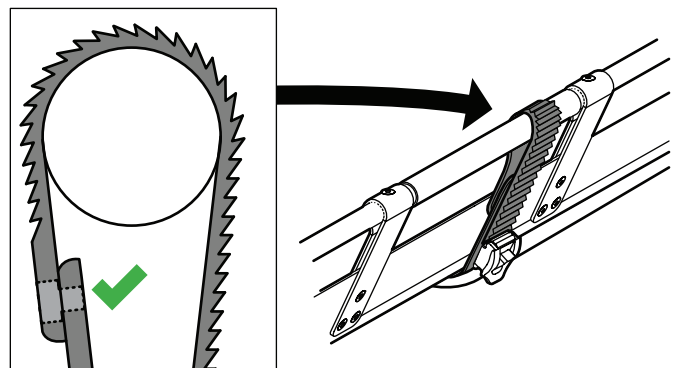
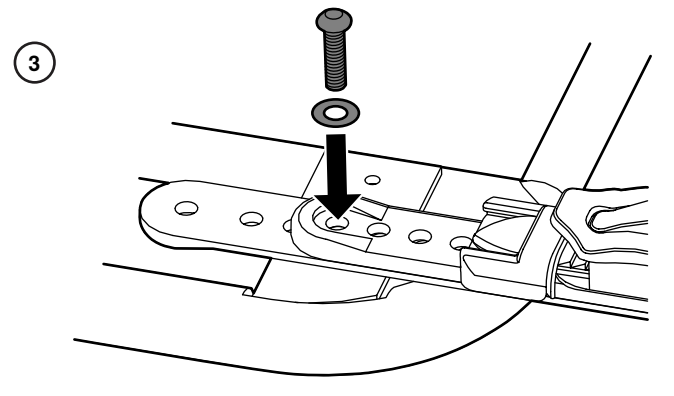
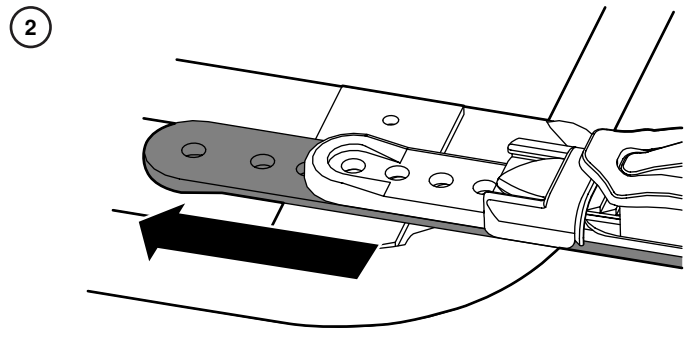
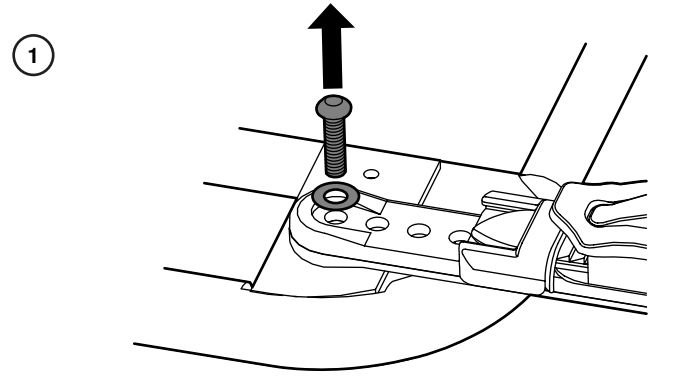
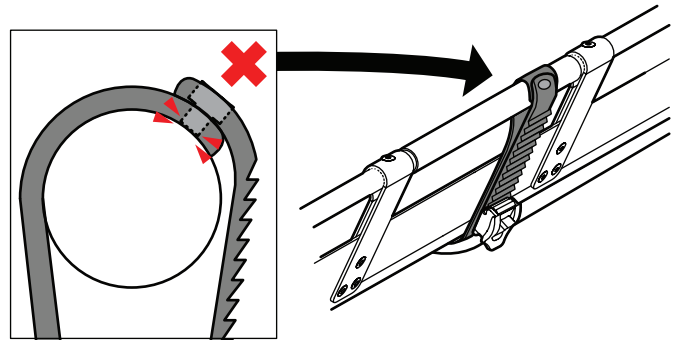
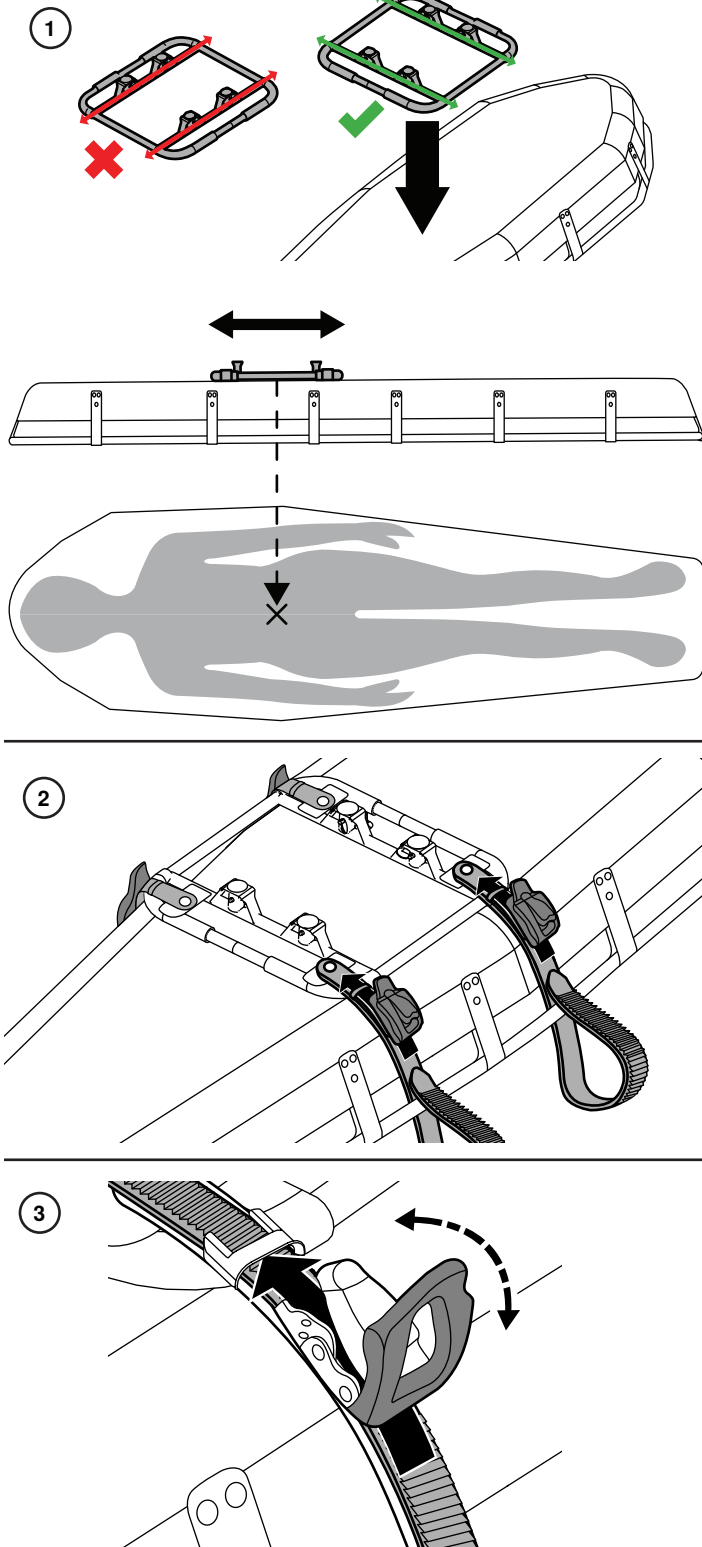

## 7. Setup (Continued)

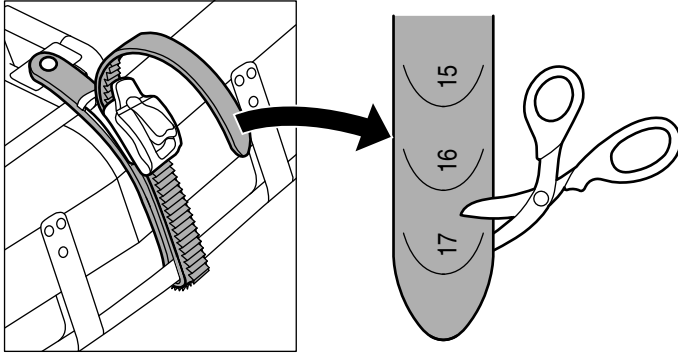

## 8. Instructions for Use

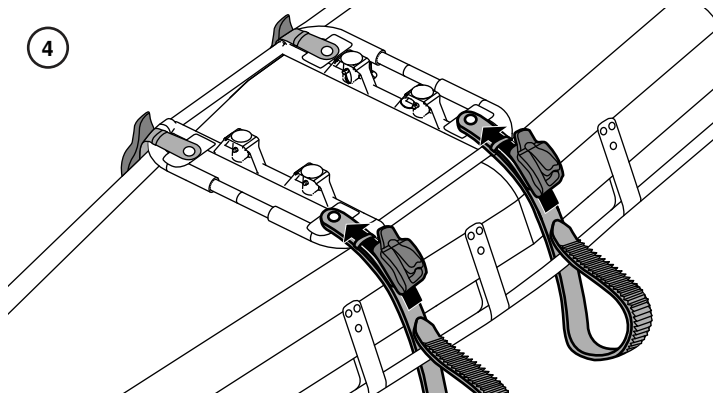
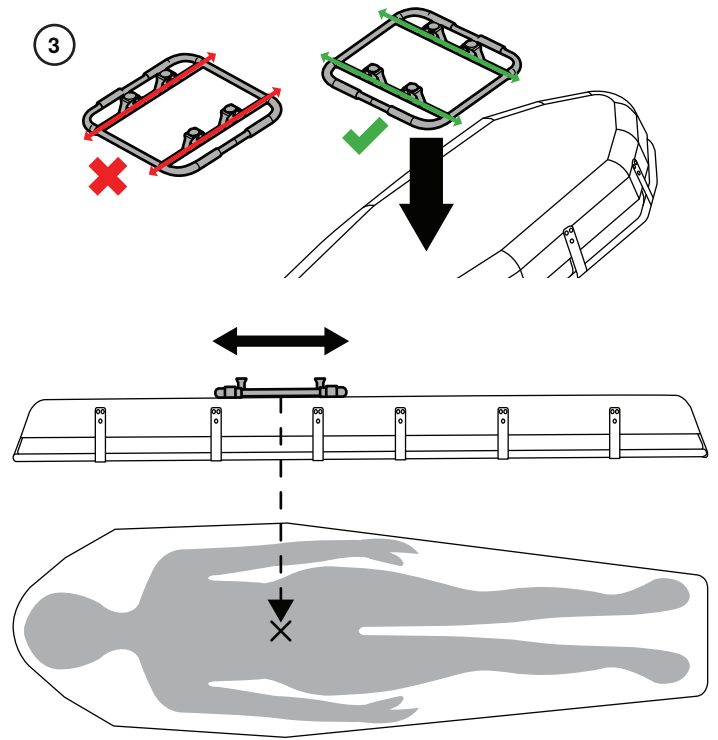
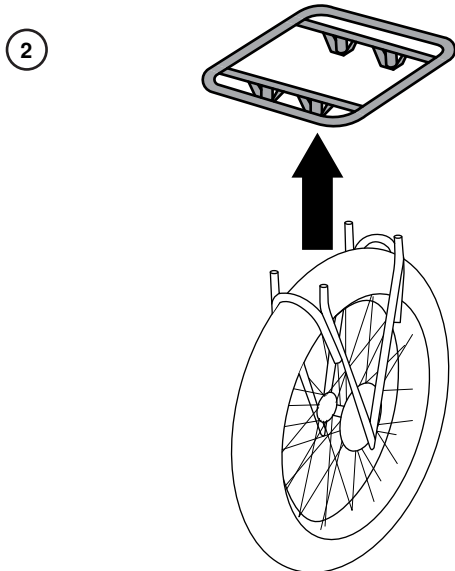
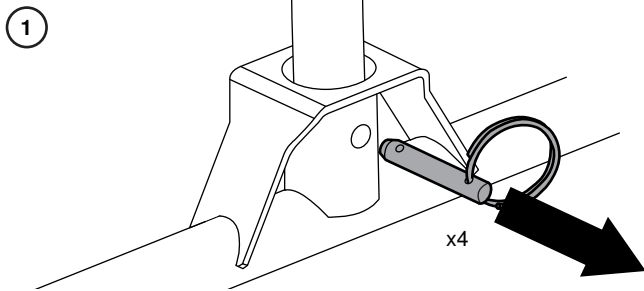

## 8. Instructions for Use (Continued)

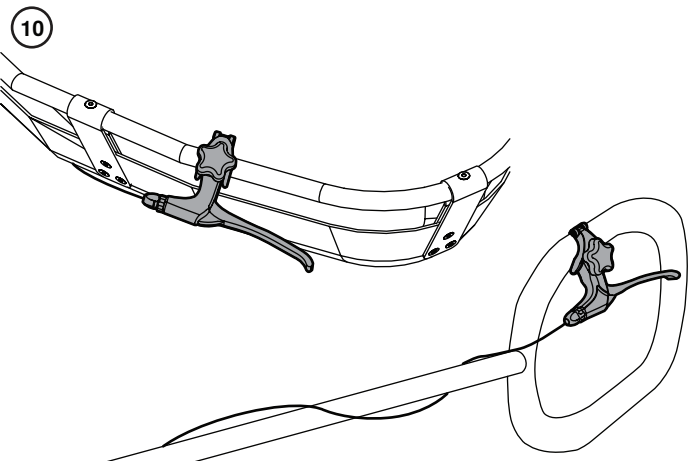
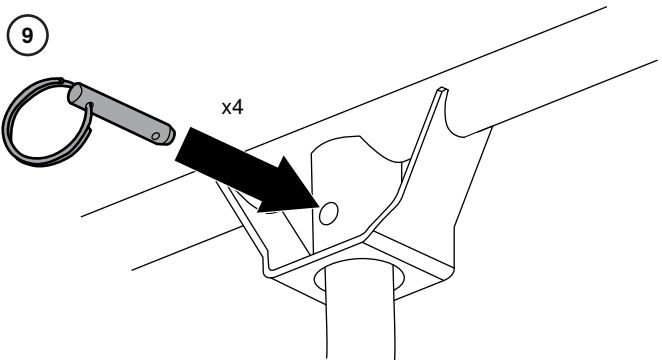
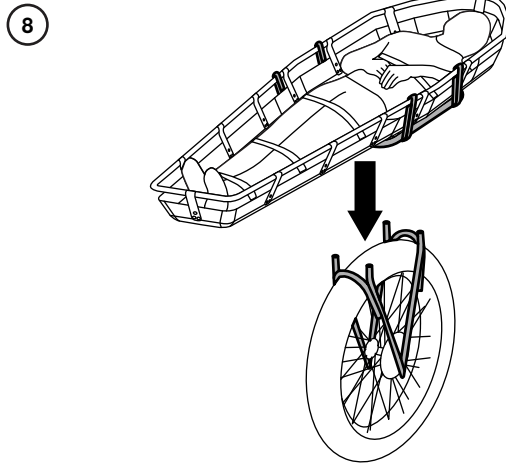
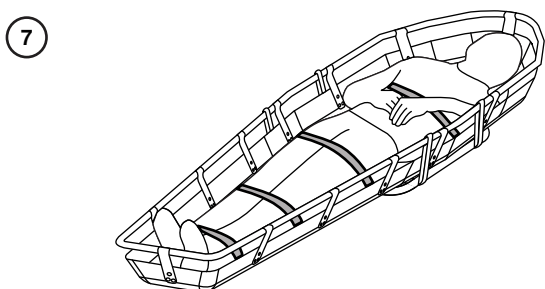
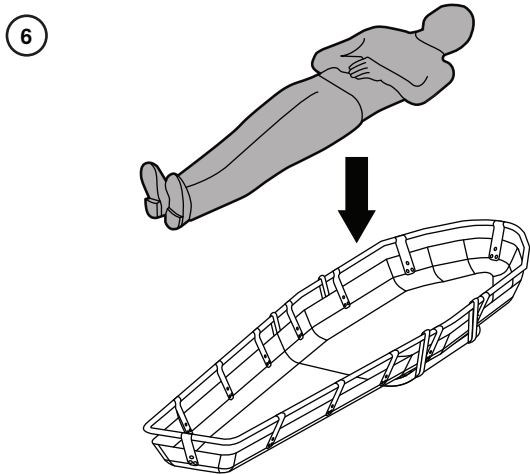
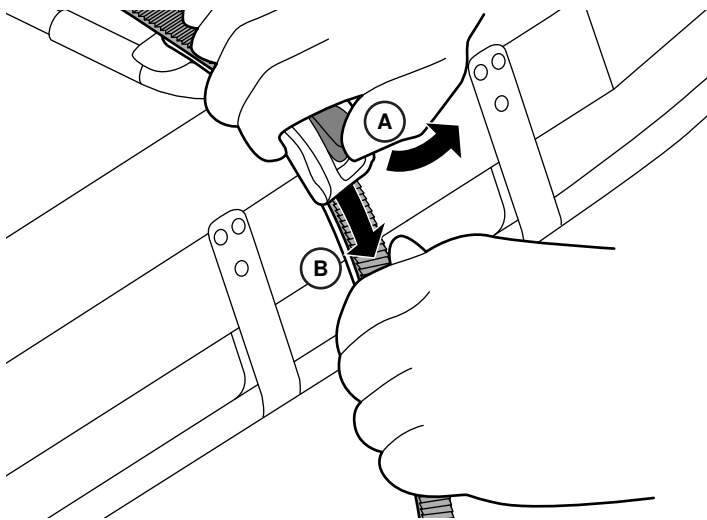
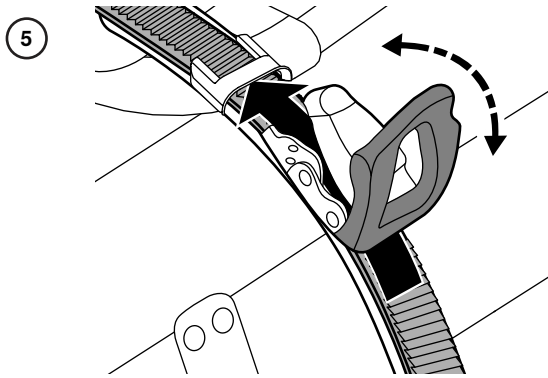

## 9. Care and Maintenance

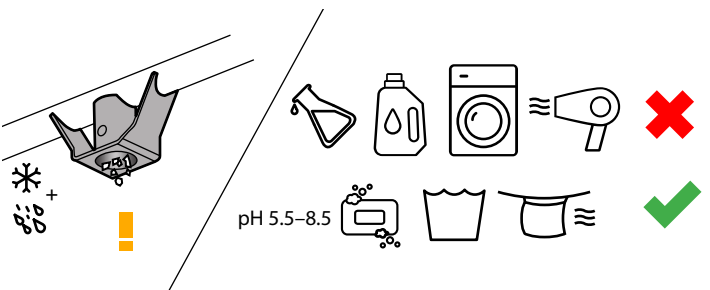

## 10. Compatibility

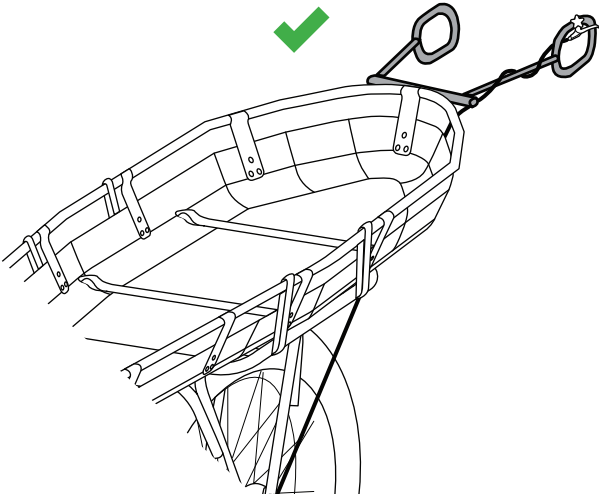
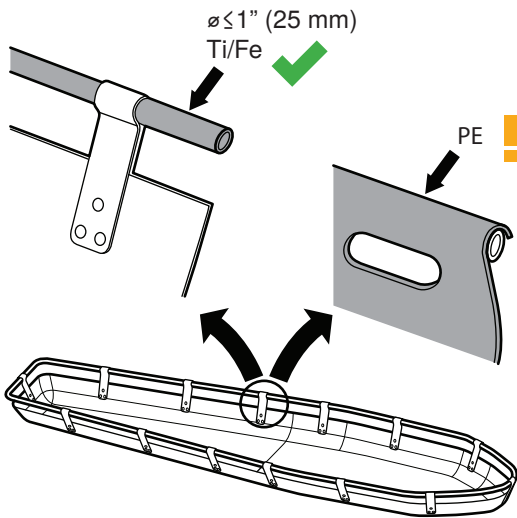
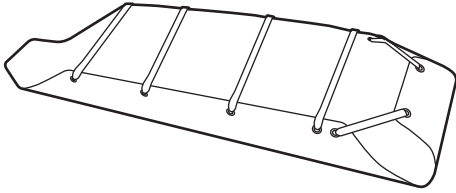



# MANUAL TEXT

## 1. Safety Information



**DANGER!**  
THIS DENOTES POTENTIAL DANGER WHICH COULD CAUSE SEVERE INJURY OR DEATH IF THE INSTRUCTIONS ARE NOT FOLLOWED.



**WARNING!**  
This denotes potential danger which could cause injury or damage if the instructions are not followed.



**DANGER!**  
ROTATING PARTS TRAPPING RISK. ALWAYS WEAR CLOTHING AND PROTECTIVE GLOVES THAT ARE FORM FITTING. AVOID LOOSE GLOVES OR CLOTHING AND ALWAYS FOLLOW THE INSTRUCTIONS IN THIS MANUAL.

**NOTE:** This denotes important information concerning the device.

### 1.1 Risks



**DANGER!**

- USE OF THE TERRA TAMER IN TRAINING AND RESCUE SITUATIONS IS RESTRICTED TO QUALIFIED OPERATORS WHO HAVE ATTENDED SPECIALIST TRAINING COURSES IN ROPE RESCUE.
- ACTIVITIES INVOLVING THE USE OF THE TERRA TAMER ARE INHERENTLY DANGEROUS. YOU ARE RESPONSIBLE FOR YOUR OWN ACTIONS AND DECISIONS.
- GET SPECIFIC TRAINING ON PROPER USE OF THE TERRA TAMER.
- UNDERSTAND ITS CAPABILITIES AND LIMITATIONS.
- UNDERSTAND AND ACCEPT THE RISKS INVOLVED.
- FAILURE TO HEED ANY OF THESE WARNINGS COULD RESULT IN SEVERE INJURY OR DEATH.

## 2. Use of This Manual



**DANGER!**  
THIS MANUAL IS FOR QUALIFIED OPERATORS. IMPROPER OR LACK OF NECESSARY MAINTENANCE OR USE OF THE DEVICE IN A WAY OTHER THAN THAT INDICATED IN THIS MANUAL COULD DAMAGE EQUIPMENT OR CAUSE SEVERE INJURY OR DEATH.

Harken shall not be liable for damages, injuries, or death caused by noncompliance to safety and other instructions in this manual.



Before each use of the Terra Tamer, read this manual thoroughly. This manual is an integral part of the product and supplies all the necessary information for its correct safe use and maintenance. The section numbers, headings, and callouts in the text correlate to the DIAGRAMS section. If any portion of this manual is not understood, please contact Cascade Rescue or an authorized dealer.

Please save these instructions. This manual may be modified without notice. Updated versions are available on [cascade-rescue.com](http://cascade-rescue.com).

## 3. Field of Application

The Terra Tamer is an all-purpose, all-terrain trail wheel and cradle that connects to your litter for more efficient patient transportation. See COMPATIBILITY in the DIAGRAMS section above for more information.

### 3.1 Specifications

Weight	14.5 lb (6.6 kg)
Wheel dimensions	26" x 4.25" (660 mm x 108 mm)
Overall height	32" (813 mm)
Overall width	17.5" (445 mm)
Overall length	18.5" (470 mm)
Titanium frame	

## 4. Key

See DIAGRAMS.

## 5. Nomenclature

A	Cradle
B	Buckle and strap assembly
C	Cradle receivers
D	Cradle receiver plugs
E	Locking pins
F	Fork tubes

G	Fork
H	Wheel
J	Brake rotor
K	Brake
L	Brake cable
M	Brake lever

## 6. Inspection/Removal From Service

Before each use:

- Inspect for cracks, distortion, corrosion, scratches, or gouges.
- Verify the wheel spins freely.
- Verify tire pressure matches the recommendation on the sidewall of the tire.
- Verify the brake functions properly.

Do not use the Terra Tamer and immediately remove from service:

- If exposed to caustic or acidic chemical agents.
- After any impact that results in visible damage or loss of function.

## 7. Setup

See DIAGRAMS.

## 8. Instructions for Use

**NOTE:** To release the strap, use one hand to lift the buckle off the strap while pulling the release tab (A). Use the other hand to pull the strap out of the ratchet mechanism (B).

Suggested techniques for assembly and use are available on [cascade-rescue.com](http://cascade-rescue.com).

## 9. Care and Maintenance

After each use, carefully clean and dry the Terra Tamer to remove all dirt or foreign material and moisture. No lubrication is required for this product.

Store in a clean, dry place in a chemically neutral environment away from excessive heat or heat sources, high humidity, sharp edges, corrosives, or other possible causes of damage. Do not store wet.

**NOTE:** The tire, tube, brake pads, and buckle and strap assembly should be replaced as needed over the life of the Terra Tamer.

## 10. Compatibility

Compatible with any litter with an exposed titanium or steel top rail, diameter  $\leq 1$  in. (25 mm).

## 11. Lifespan

Under moderate use, with limited exposure to moisture, salt water, corrosive agents, excessive loads, and excessive wear, the lifespan of the product is unlimited. However, events which cause physical damage, such as dropping or bending, can reduce the lifespan of the product dramatically.

## 12. Warranty

Harken guarantees this product for three years against any defects in materials or manufacture. The guarantee does not cover this product from normal wear and tear, oxidation, modification or alteration, incorrect use or storage, poor maintenance, accidental damage, negligence, or any usage for which the product was not designed.

If you need assistance, please call Harken, Inc. or visit [harken.com/safetyandrescue](http://harken.com/safetyandrescue).

## 13. Equipment Record

See DIAGRAMS.

**DE**

# ANLEITUNGSTEXT

## 1. Sicherheitshinweise



### GEFAHR!

DIES WEIST AUF MÖGLICHE GEFAHREN HIN, DIE ZU SCHWEREN VERLETZUNGEN ODER ZUM TOD FÜHREN KÖNNEN, WENN DIE ANWEISUNGEN NICHT BEFOLGT WERDEN.



### WARNUNG!

Dies weist auf mögliche Gefahren hin, die zu Verletzungen führen können, wenn die Anweisungen nicht befolgt werden.



### GEFAHR!

GEFAHR DES EINKLEMMENS DURCH SICH DREHENDE TEILE. STETS KLEIDUNG UND GEGEBENENFALLS SCHUTZHANDSCHUHE TRAGEN, DIE GUT SITZEN. LOSE HANDSCHUHE ODER KLEIDUNG VERMEIDEN UND STETS DIE ANWEISUNGEN IN DIESER ANLEITUNG BEFOLGEN.

**HINWEIS:** Dies weist auf wichtige Informationen im Hinblick auf das Produkt hin.

## 1.1 Risiken



### GEFAHR!

- DIE VERWENDUNG DES TERRA TAMER BEI SCHULUNGS- UND RETTUNGSEINSÄTZEN IST AUF QUALIFIZIERTE BENUTZER BESCHRÄNKT, DIE AN SPEZIELLEN SEILRETTUNGSSCHULUNGEN TEILGENOMMEN HABEN.
- AKTIVITÄTEN, BEI DENEN DER TERRA TAMER ZUM EINSATZ KOMMT, SIND VON NATUR AUS GEFÄHRLICH. SIE SIND FÜR IHRE EIGENEN HANDLUNGEN UND ENTSCHEIDUNGEN VERANTWORTLICH.
- LASSEN SIE SICH SPEZIELL IN DER VERWENDUNG DES TERRA TAMER SCHULEN.
- MACHEN SIE SICH MIT DEN MÖGLICHKEITEN UND GRENZEN DER AUSTRÜSTUNG VERTRAUT.
- VERSTEHEN UND AKZEPTIEREN SIE DIE DAMIT VERBUNDENEN RISIKEN.
- DIE NICHTBEACHTUNG DIESER WARNHINWEISE KANN ZU SCHWEREN ODER TÖDLICHEN VERLETZUNGEN FÜHREN.

## 2. Verwendung dieser Anleitung



### GEFAHR!

DIESE ANLEITUNG IST FÜR QUALIFIZIERTE BENUTZER VORGESEHEN. EINE UNSACHGEMÄSSE ODER MANGELNDE DURCHFÜHRUNG NOTWENDIGER WARTUNGSMASSNAHMEN BZW. DIE NUTZUNG DES PRODUKTS IN EINER WEISE, DIE DER IN DIESER ANLEITUNG BESCHRIEBENEN WEISE ZUWIDERLÄUFT, KANN DAS PRODUKT BESCHÄDIGEN ODER ZU SCHWEREN ODER TÖDLICHEN VERLETZUNGEN FÜHREN.

Harken lehnt jede Verantwortung für Schäden, Verletzungen oder Todesfälle ab, die auf die Nichtbeachtung der Sicherheitshinweise und der Anweisungen in dieser Anleitung zurückzuführen sind.



Vor jeder Verwendung des Terra Tamer ist diese Anleitung genau durchzulesen. Diese Anleitung ist integraler Bestandteil des Produkts und hat den Zweck, alle für dessen korrekte und gefahrlose Benutzung und sachgemäße Wartung notwendigen Informationen zu liefern. Die Abschnittsnummern, Überschriften und Beschreibungen im Text stehen im Einklang mit dem Abschnitt DIAGRAMME. Sollten irgendwelche Teile dieser Anleitung nicht verständlich sein, wenden Sie sich bitte an Cascade Rescue oder einen autorisierten Fachhändler.

Bitte bewahren Sie diese Anleitung auf. Diese Anleitung kann ohne Vorankündigung geändert werden. Aktualisierte Versionen sind auf [cascade-rescue.com](http://cascade-rescue.com) erhältlich.

## 3. Anwendungsgebiet

Der Terra Tamer ist ein Allzweck-Geländerad mit einer Montierung, die an Ihrer Trage befestigt werden kann, um den Patiententransport effizienter zu gestalten. Weitere Informationen sind unter KOMPATIBILITÄT im Abschnitt DIAGRAMME weiter oben zu finden.

### 3.1 Technische Daten

Gewicht	14,5 lb (6,6 kg)
Radabmessungen	26 x 4,25 in (660 mm x 108 mm)
Gesamthöhe	32 in (813 mm)
Gesamtbreite	17,5 in (445 mm)
Gesamtlänge	18,5 in (470 mm)
Rahmen aus Titan	

### 4. Schlüssel

Siehe DIAGRAMME.

### 5. Nomenklatur

A	Montierung
B	Schnallen-/Gurt-Baugruppe
C	Montierung
D	Montierung-Stopfen
E	Sicherungsstifte
F	Gabelrohre

G	Gabel
H	Rad
J	Bremsscheibe
K	Bremse
L	Bremskabel
M	Bremshebel

### 6. Inspektion/Ausmusterung

Vor jeder Verwendung:

- Auf Risse, Verformungen, Korrosion, Kratzer oder Rillen überprüfen.
- Sicherstellen, dass sich das Rad ungehindert dreht.
- Prüfen, ob der Reifendruck mit der auf der Reifenflanke aufgeprägten Empfehlung übereinstimmt.
- Sicherstellen, dass die Bremse ordnungsgemäß funktioniert.

Den Terra Tamer nicht verwenden und sofort außer Betrieb nehmen:

- wenn er ätzenden oder säurehaltigen chemischen Stoffen ausgesetzt war.
- nach einem Stoß, der zu sichtbaren Schäden oder Funktionsverlust führt.

### 7. Erstinstallation

Siehe DIAGRAMME.

### 8. Bedienungsanleitung

**HINWEIS:** Um den Gurt zu lösen, mit einer Hand die Schnalle vom Gurt abheben, während Sie an der Entriegelungslasche (A) ziehen. Mit der anderen Hand den Gurt aus dem Ratschenmechanismus (B) herausziehen.

Empfohlene Techniken für den Zusammenbau und die Verwendung sind auf [cascade-rescue.com](http://cascade-rescue.com) zu finden.

### 9. Pflege und Wartung

Den Terra Tamer nach jeder Verwendung sorgfältig reinigen und trocknen, um alle Verschmutzungen und Fremdstoffe sowie Feuchtigkeit zu entfernen. Für dieses Produkt ist keine Schmierung erforderlich.

An einem sauberen, trockenen Ort in einer chemisch neutralen Umgebung und vor übermäßiger Hitze oder Wärmequellen, hoher

Luftfeuchtigkeit, scharfen Kanten, ätzenden Stoffen oder sonstigen möglichen Schadensursachen geschützt aufbewahren. Nicht in nassem Zustand lagern.

**HINWEIS:** Der Reifen, der Schlauch, die Bremsbeläge sowie die Schnallen- und Gurtbaugruppe sollten nach Bedarf über die Lebensdauer des Terra Tamer ausgetauscht werden.

### 10. Kompatibilität

Kompatibel mit jeder Korbtrage mit einer freiliegenden oberen Schiene aus Titan oder Stahl, Durchmesser  $\leq 25$  mm (1 Zoll).

### 11. Lebensdauer

Bei mäßiger Beanspruchung mit begrenzter Einwirkung von Feuchtigkeit, Salzwasser, ätzenden Stoffen, übermäßigen Lasten und übermäßigem Verschleiß ist das Produkt unbegrenzt haltbar. Allerdings kann die Lebensdauer des Produkts durch Ereignisse, die physische Schäden verursachen, wie z. B. Herunterfallen oder Verbiegen, drastisch verkürzt werden.

### 12. Garantie

Harken gewährt für dieses Produkt eine dreijährige Garantie gegen Material- und Herstellungsfehler. Die Garantie erstreckt sich nicht auf normale Abnutzung, Oxidation, Modifikation oder Veränderung, unsachgemäßen Gebrauch oder mangelhafte Lagerung, mangelhafte Wartung, Unfallschäden, Fahrlässigkeit oder eine Verwendung, für die das Produkt nicht konzipiert wurde.

Wenn Sie Unterstützung benötigen, rufen Sie bitte Harken, Inc. an oder besuchen Sie [www.harken.com/safetyandrescue](http://www.harken.com/safetyandrescue).

### 13. Ausrüstungsprotokoll

Siehe DIAGRAMME.

**ES**

### TEXTO DEL MANUAL

#### 1. Información de seguridad



**¡PELIGRO!**

INDICA UN PELIGRO POTENCIAL QUE PODRÍA CAUSAR LESIONES GRAVES O LA MUERTE SI NO SE SIGUEN LAS INSTRUCCIONES.



**¡ATENCIÓN!**

Indica un peligro potencial que podría causar lesiones o daños si no se siguen las instrucciones.



**¡PELIGRO!**

RIESGO DE ATRAPAMIENTO A CAUSA DE PIEZAS GIRATORIAS. LLEVE SIEMPRE ROPA Y GUANTES DE PROTECCIÓN AJUSTADOS. EVITE EL USO DE GUANTES O ROPA SUELTA Y SIGA SIEMPRE LAS INSTRUCCIONES DE ESTE MANUAL.

**NOTA:** Indica información importante acerca del dispositivo.

## 1.1 Riesgos



### ¡PELIGRO!

- EL USO DEL TERRA TAMER EN SITUACIONES DE ENTRENAMIENTO Y RESCATE ESTÁ RESTRINGIDO A OPERADORES CUALIFICADOS QUE HAYAN ASISTIDO A CURSOS DE FORMACIÓN ESPECIALIZADA EN RESCATE CON CUERDAS.
- LAS ACTIVIDADES QUE IMPLICAN EL USO DEL TERRA TAMER SON INTRÍNECAMENTE PELIGROSAS. USTED ES RESPONSABLE DE SUS PROPIOS ACTOS Y DECISIONES.
- RECIBA FORMACIÓN ESPECÍFICA SOBRE EL USO CORRECTO DEL TERRA TAMER.
- ENTIENDA SUS CAPACIDADES Y LIMITACIONES.
- ENTIENDA Y ACEPTÉ LOS RIESGOS QUE IMPLICA ESTE PRODUCTO.
- EL INCUMPLIMIENTO DE CUALQUIERA DE ESTAS ADVERTENCIAS PUEDE PROVOCAR LESIONES GRAVES O LA MUERTE.

## 2. Uso de este manual



### ¡PELIGRO!

ESTE MANUAL ES PARA OPERADORES CUALIFICADOS. UN MANTENIMIENTO INADECUADO O LA FALTA DEL MISMO, ASÍ COMO EL USO DEL DISPOSITIVO DE MANERA DIFERENTE A LA INDICADA EN ESTE MANUAL, PODRÍAN DAÑAR EL EQUIPO O CAUSAR LESIONES GRAVES O MUERTE.

En ningún caso Harken será responsable de los daños, lesiones o muerte causados por el incumplimiento de las instrucciones de seguridad y otras instrucciones de este manual.



Lea detenidamente este manual antes de cada uso del Terra Tamer. Este manual es una parte integral del producto y aporta toda la información necesaria para un uso y mantenimiento correctos y seguros. Los números de sección, los encabezamientos y las llamadas en el texto se correlacionan con la sección DIAGRAMAS. Si no comprende alguna parte de este manual, póngase en contacto con Cascade Rescue o con un distribuidor autorizado.

Guarde estas instrucciones. Este manual puede ser modificado sin previo aviso. Las versiones actualizadas pueden consultarse en [cascade-rescue.com](http://cascade-rescue.com).

## 3. Campo de aplicación

El Terra Tamer es una rueda y soporte de sendero todoterreno de uso general que se conecta a su camilla para un transporte de pacientes más eficiente. Consulte COMPATIBILIDAD en la sección DIAGRAMAS anterior para obtener más información.

## 3.1 Especificaciones

Peso	6,6 kg / 14,5 lb
Dimensiones de la rueda	660 mm x 108 mm (26" x 4,25")
Altura total	813 mm (32")
Ancho total	445 mm (17,5")
Longitud total	470 mm (18,5")
Bastidor de titanio	

## 4. Leyenda

Consultar DIAGRAMAS.

## 5. Nomenclatura

A	Soporte
B	Conjunto de hebilla y correa
C	Receptores de la soporte
D	Tapones de los receptores de la soporte
E	Pasadores de bloqueo
F	Tubos de la horquilla

G	Horquilla
H	Rueda
J	Disco de freno
K	Freno
L	Cable de freno
M	Palanca de freno

## 6. Inspección/Puesta fuera de servicio

Antes de cada uso:

- Realice una inspección para descartar la existencia de grietas, deformaciones, corrosión, arañazos o muescas.
- Compruebe que la rueda gira libremente.
- Compruebe que la presión de los neumáticos coincide con la recomendada en el lateral del neumático.
- Compruebe que el freno funciona correctamente.

No utilice el Terra Tamer y póngalo inmediatamente fuera de servicio:

- Si se expone a agentes químicos cáusticos o ácidos.
- Después de cualquier impacto que provoque daños visibles o pérdida de funcionalidad.

## 7. Instalación inicial

Consultar DIAGRAMAS.

## 8. Instrucciones de uso

**NOTA:** Para soltar la correa, utilice una mano para levantar la hebilla de la correa mientras tira de la lengüeta de desbloqueo (A). Utilice la otra mano para sacar la correa del mecanismo de trinquete (B).

En [cascade-rescue.com](http://cascade-rescue.com) encontrará sugerencias sobre técnicas de montaje y uso.

## 9. Cuidado y mantenimiento

Limpie y seque minuciosamente el Terra Tamer después de cada uso para eliminar toda la suciedad, material extraño y humedad. Este producto no necesita lubricación.

Guárdelo en un lugar limpio y seco, en un entorno químicamente neutro, alejado del calor excesivo o fuentes de calor, humedad elevada, bordes afilados, materiales corrosivos u otras posibles causas de daños. No lo guarde mojado.

**NOTA:** El neumático, la cámara, las pastillas de freno y el conjunto de hebilla y correa deben sustituirse según sea necesario a lo largo de la vida útil del Terra Tamer.

## 10. Compatibilidad

Compatible con cualquier camilla con un riel superior expuesto de titanio o acero, diámetro  $\leq 1$  pulgada (25 mm).

## 11. Vida útil

La vida útil del producto es ilimitada si el uso que se hace de él es moderado y existe una exposición limitada a la humedad, al agua salada, a los agentes corrosivos, a las cargas excesivas y al desgaste excesivo. Sin embargo, las situaciones que puedan causar daños materiales, como caídas o dobleces, pueden reducir mucho la vida útil del producto.

## 12. Garantía

Harken ofrece una garantía de tres años contra cualquier defecto en los materiales o de fabricación. La garantía no cubre este producto por desgaste normal, oxidación, modificación o alteración, uso o almacenamiento incorrectos, mal mantenimiento, daños accidentales, negligencia o cualquier uso para el que el producto no haya sido diseñado.

Si necesita asistencia, llame a Harken, Inc. o visite [harken.com/safetyandrescue](http://harken.com/safetyandrescue).

## 13. Registro del equipo

Consultar DIAGRAMAS.

**FR**

## TEXTE DE LA NOTICE

### 1. Informations de sécurité



#### **DANGER !**

**CELA INDIQUE UN DANGER POTENTIEL AVEC RISQUE DE BLESSURES GRAVES OU DE MORT SI LES INSTRUCTIONS NE SONT PAS SUIVIES.**



#### **AVERTISSEMENT !**

**Cela indique un danger potentiel avec risque de blessures ou de dommages si les instructions ne sont pas suivies.**



#### **DANGER !**

**RISQUE DE HAPPEMENT PAR DES PIÈCES EN ROTATION. PORTEZ TOUJOURS DES VÊTEMENTS ET DES GANTS DE PROTECTION BIEN AJUSTÉS, PRÈS DU CORPS. ÉVITEZ LES GANTS OU LES VÊTEMENTS AMPLES ET SUIVEZ TOUJOURS LES INSTRUCTIONS DE CETTE NOTICE.**

**REMARQUE :** Cela indique des informations importantes concernant le dispositif.

## 1.1 Risques



### **DANGER !**

- **L'UTILISATION DU SYSTÈME TERRA TAMER DANS LE CADRE D'ACTIVITÉS DE FORMATION OU DE SECOURISME EST STRICTEMENT RÉSERVÉE AUX OPÉRATEURS QUALIFIÉS QUI ONT SUIVI DES COURS DE FORMATION EN SECOURS SUR CORDES.**
- **LES ACTIVITÉS IMPLIQUANT L'UTILISATION DU SYSTÈME TERRA TAMER SONT DANGEREUSES PAR NATURE. VOUS ÊTES RESPONSABLE DE VOS PROPRES ACTIONS ET DÉCISIONS.**
- **SUIVEZ UNE FORMATION SPÉCIFIQUE CONSACRÉE À L'UTILISATION CONFORME DU SYSTÈME TERRA TAMER.**
- **COMPRENEZ SES CAPACITÉS ET SES LIMITES.**
- **COMPRENEZ ET ACCEPTEZ LES RISQUES ENCOURUS.**
- **TOUT MANQUEMENT À L'UN DE CES AVERTISSEMENTS PEUT ENTRAÎNER DE GRAVES BLESSURES OU LA MORT.**

## 2. Utilisation de cette notice



### **DANGER !**

**CETTE NOTICE EST DESTINÉE À DES OPÉRATEURS QUALIFIÉS. UNE MAINTENANCE NÉCESSAIRE NON CONFORME OU INSUFFISANTE, OU L'UTILISATION DE CE DISPOSITIF D'UNE MANIÈRE AUTRE QUE CELLE INDICÉE DANS CE MANUEL PEUVENT ENDOMMAGER L'ÉQUIPEMENT OU ENTRAÎNER DES BLESSURES GRAVES OU LA MORT.**

Harken n'est pas responsable de dégâts, blessures ou décès causés par un non-respect des instructions de sécurité et d'autres instructions contenues dans ce manuel.



Avant chaque utilisation du système Terra Tamer, veuillez lire attentivement ce manuel. Ce manuel fait partie intégrante du produit et fournit toutes les informations nécessaires pour sa bonne utilisation et maintenance. La numérotation des chapitres, les titres et les légendes dans le texte correspondent à ceux de la section SCHÉMAS. Si vous ne comprenez pas certaines des instructions de ce manuel, veuillez contacter Cascade Rescue ou un distributeur agréé.

Veillez conserver ces instructions. Ce manuel peut être modifié sans préavis. Les versions mises à jour sont disponibles sur le site [cascade-rescue.com](http://cascade-rescue.com).

## 3. Champ d'application

Le Terra Tamer est une roue et un support de sentier tout-terrain polyvalents qui se connectent à votre civière pour un transport plus efficace des patients. Voir le chapitre COMPATIBILITÉ dans la section SCHÉMAS ci-dessus pour de plus amples informations.

### 3.1 Caractéristiques techniques

Poids	14,5 lb (6,6 kg)
Dimensions de la roue	26" x 4,25" (660 mm x 108 mm)
Hauteur totale	32" (813 mm)
Largeur totale	17,5" (445 mm)
Longueur totale	18,5" (470 mm)
Cadre en titane	

### 4. Légende

Voir SCHÉMAS.

### 5. Nomenclature

A	Support
B	Ensemble de boucle et de sangle
C	Fixations du support
D	Bouchons pour tubes du support
E	Goupilles de verrouillage
F	Tubes de fourche

G	Fourche
H	Roue
J	Disque de frein
K	Frein
L	Câble de frein
M	Manette de frein

### 6. Inspection/Retrait du service

Avant chaque utilisation :

- Inspecter pour vérifier qu'il n'y a aucune craquelure, déformation, corrosion, éraflure ou perforation.
- Vérifier que la roue tourne librement.
- Vérifier que la pression du pneu correspond à celle qui est recommandée sur le flanc du pneu.
- Vérifier que le pneu fonctionne correctement.

Ne pas utiliser le système Terra Tamer et mettre immédiatement hors service :

- En cas d'exposition à des produits chimiques caustiques ou acides.
- Après un choc ou une collision qui produit des dégâts visibles ou une perte de fonction.

### 7. Installation initiale

Voir SCHÉMAS.

### 8. Instructions d'utilisation

**REMARQUE :** Pour libérer la sangle, utilisez une main pour soulever la boucle de la sangle tout en tirant sur la languette de déverrouillage (A). Utilisez l'autre main pour tirer la sangle hors du mécanisme à cliquet (B).

Les méthodes de montage et procédures d'utilisation recommandées sont disponibles sur le site [cascade-rescue.com](http://cascade-rescue.com).

### 9. Entretien et maintenance

Après chaque utilisation, nettoyer et sécher soigneusement le système Terra Tamer afin de retirer toutes les saletés, les matières étrangères et l'humidité. Aucune lubrification n'est nécessaire pour ce produit.

Entreposer dans un endroit propre et sec, dans un environnement chimiquement neutre, à l'abri de toute chaleur excessive ou de sources de chaleur, d'un niveau d'humidité élevé, à l'écart d'objets tranchants, de matières corrosives ou d'autres causes de dégâts potentielles. Ne

l'entreposez pas lorsqu'elle est mouillée.

**REMARQUE :** Le pneu, la chambre à air, les plaquettes de frein ainsi que l'ensemble boucle et sangle doivent être remplacés au besoin au cours de la durée de vie du Terra Tamer.

### 10. Compatibilité

Compatible avec toute civière dotée d'un rail supérieur en titane ou en acier exposé, diamètre  $\leq 1$  po. (25 mm).

### 11. Durée de vie

En utilisation modérée, avec exposition limitée à la moisissure, l'eau salée, les agents corrosifs, les charges excessives et l'usure excessive, la durée de vie du produit est illimitée. Toutefois, des événements causant des dégâts physiques (largage, pliage, etc.) peuvent considérablement réduire la durée de vie de ce produit.

### 12. Garantie

Harken garantit ce produit pendant trois ans contre tout défaut de matériau ou de fabrication. La garantie ne couvre pas ce produit de l'usure et des fissures normales, de l'oxydation, des modifications ou des altérations, de l'utilisation ou du stockage inapproprié(e), d'un mauvais entretien, des dégâts accidentels, de la négligence ou de toute autre utilisation pour laquelle le produit n'est pas conçu.

Si vous avez besoin d'aide, veuillez appeler Harken, Inc. ou consulter le site [www.harken.com/safetyandrescue](http://www.harken.com/safetyandrescue).

### 13. Suivi des équipements

Voir SCHÉMAS.

IT

## MANUALE

### 1. Informazioni relative alla sicurezza



**PERICOLO!**

INDICA UN POTENZIALE PERICOLO CHE POTREBBE CAUSARE GRAVI LESIONI O MORTE SE NON SI SEGUONO LE ISTRUZIONI.



**AVVERTENZA!**

Indica un potenziale pericolo che potrebbe causare lesioni o danni se non si seguono le istruzioni.



**PERICOLO!**

RISCHIO DI INTRAPPOLAMENTO IN PARTI IN ROTAZIONE. INDOSSARE SEMPRE INDUMENTI E GUANTI PROTETTIVI ADERENTI. EVITARE GUANTI O INDUMENTI LARGHI E SEGUIRE SEMPRE LE ISTRUZIONI DI QUESTO MANUALE.

**NOTA:** indica informazioni importanti sul dispositivo.

## 1.1 Rischi



### PERICOLO!

- L'USO DEL TERRA TAMER IN SITUAZIONI DI ADDESTRAMENTO E SOCCORSO È RISERVATO AGLI OPERATORI QUALIFICATI CHE HANNO FREQUENTATO CORSI DI FORMAZIONE SPECIALISTICI NEL SOCCORSO SU FUNE.
- LE ATTIVITÀ CHE COMPORTANO L'USO DEL TERRA TAMER SONO INTRINSECAMENTE PERICOLOSE. L'UTILIZZATORE È RESPONSABILE DELLE PROPRIE AZIONI E DECISIONI.
- OTTENERE UNA FORMAZIONE SPECIFICA SULL'USO CORRETTO DEL TERRA TAMER.
- COMPRENDERE LE SUE CAPACITÀ E I SUOI LIMITI.
- COMPRENDERE E ACCETTARE I RISCHI CONNESSI.
- LA MANCATA OSSERVANZA DI QUALUNQUE TRA QUESTE AVVERTENZE PUÒ COMPORTARE GRAVI LESIONI O MORTE.

## 2. Uso di questo manuale



### PERICOLO!

QUESTO MANUALE È RISERVATO AGLI OPERATORI QUALIFICATI. UNA MANUTENZIONE IMPROPRIA O NON NECESSARIA O UN UTILIZZO DEL DISPOSITIVO IN MODO DIVERSO DA QUELLO INDICATO NEL PRESENTE MANUALE POTREBBERO DANNEGGIARE L'APPARECCHIATURA O CAUSARE GRAVI LESIONI O MORTE.

Harken non sarà responsabile per danni, lesioni o morte causati dalla mancata osservanza delle istruzioni di sicurezza e di altro tipo contenute nel presente manuale.



Prima di ogni utilizzo del Terra Tamer, leggere attentamente il presente manuale. Il presente manuale è parte integrante del prodotto e fornisce tutte le informazioni necessarie per un uso e una manutenzione corretti e sicuri. I numeri di sezione, i titoli e i richiami nel testo sono correlati alla sezione DIAGRAMMI. In caso di mancata comprensione di qualsiasi parte del presente manuale, contattare Cascade Rescue o un rivenditore autorizzato.

Si prega di conservare queste istruzioni. Questo manuale può subire modifiche senza preavviso. Le versioni aggiornate sono disponibili su [cascade-rescue.com](http://cascade-rescue.com).

## 3. Campo di applicazione

Il Terra Tamer è una ruota e un supporto da pista multiuso e per tutti i terreni che si collega alla barella per un trasporto più efficiente del paziente. Per ulteriori informazioni, vedere la sezione COMPATIBILITÀ nella sezione DIAGRAMMI.

## 3.1 Specifiche

Peso	14,5 lb (6,6 kg)
Dimensioni della ruota	26" x 4,25" (660 mm x 108 mm)
Altezza complessiva	32" (813 mm)
Larghezza complessiva	17,5" (445 mm)
Lunghezza complessiva	18,5" (470 mm)
Telaio in titanio	

## 4. Legenda

Vedere DIAGRAMMI.

## 5. Nomenclatura

A	Supporto
B	Assemblaggio fibbia e cinghia
C	Alloggiamenti della supporto
D	Innesti alloggiamenti supporto
E	Perni di bloccaggio
F	Tubi della forcella

G	Forcella
H	Ruota
J	Disco del freno
K	Freno
L	Cavo del freno
M	Leva del freno

## 6. Ispezione/ritiro dal servizio

Prima di ogni utilizzo:

- Verificare l'assenza di crepe, distorsioni, corrosione, graffi o scalfitture.
- Verificare che la ruota giri liberamente.
- Verificare che la pressione del pneumatico corrisponda a quella consigliata sul fianco dello stesso.
- Verificare che il freno funzioni correttamente.

Non utilizzare il Terra Tamer e rimuoverlo immediatamente dal servizio:

- In caso di esposizione ad agenti chimici caustici o acidi.
- Dopo qualsiasi impatto che provochi danni visibili o perdita di funzionalità.

## 7. Installazione iniziale

Vedere DIAGRAMMI.

## 8. Istruzioni per l'uso

**NOTA:** Per rilasciare la cinghia, utilizzare una mano per sollevare la fibbia dalla cinghia mentre si tira la linguetta di sgancio (A). Con l'altra mano, estrarre la cinghia dal meccanismo a cricchetto (B).

Le tecniche suggerite per il montaggio e l'uso sono disponibili su [cascade-rescue.com](http://cascade-rescue.com).

## 9. Cura e manutenzione

Dopo ogni utilizzo, pulire e asciugare con cura il Terra Tamer per rimuovere ogni traccia di sporco o materiale estraneo e l'umidità. Questo prodotto non richiede lubrificazione.

Conservare in un luogo pulito e asciutto, in un ambiente chimicamente neutro, lontano da calore eccessivo o fonti di calore, umidità elevata, bordi taglienti, sostanze corrosive o altre possibili cause di danneggiamento. Non conservare il prodotto bagnato.

**NOTA:** Il pneumatico, la camera d'aria, i pattini dei freni e il gruppo fibbia e cinghia devono essere sostituiti secondo necessità nel corso della vita del Terra Tamer.

## 10. Compatibilità

Compatibile con qualsiasi barella dotata di corrimano superiore in titanio o acciaio esposto, con diametro  $\leq$  25 mm (1 pollice).

## 11. Vita utile

In caso di uso moderato, con esposizione limitata a umidità, acqua salata, agenti corrosivi, carichi eccessivi e usura eccessiva, la durata del prodotto è illimitata. Tuttavia, eventi che causano danni fisici, come cadute o piegature, possono ridurre drasticamente la durata del prodotto.

## 12. Garanzia

Harken garantisce questo prodotto per tre anni contro qualunque difetto di materiali o di produzione. La garanzia non copre il prodotto da normale usura, ossidazione, modifiche o alterazioni, uso improprio o errata conservazione, cattiva manutenzione, danni accidentali, negligenza o qualunque uso per cui il prodotto non è previsto.

Per ricevere assistenza, chiamare Harken, Inc. o visitare il sito [www.harken.com/safetyandrescue](http://www.harken.com/safetyandrescue).

## 13. Registro di manutenzione dell'attrezzatura

Vedere DIAGRAMMI.

**PL**

## TEKST INSTRUKCJI

### 1. Informacje dotyczące bezpieczeństwa



#### **NIEBEZPIECZEŃSTWO!**

**OZNACZA TO POTENCJALNE NIEBEZPIECZEŃSTWO, KTÓRE MOŻE SPOWODOWAĆ POWAŻNE OBRAŻENIA LUB ŚMIERĆ, JEŚLI INSTRUKCJE NIE BĘDĄ PRZESTRZEGANE.**



#### **OSTRZEŻENIE!**

**Oznacza to potencjalne niebezpieczeństwo, które może spowodować obrażenia lub szkody, jeśli instrukcje nie będą przestrzegane.**



#### **NIEBEZPIECZEŃSTWO!**

**RYZIKO WCIĄGNIĘCIA UBRANIA W CZĘŚCI OBROTOWE. NALEŻY ZAWSZE NOSIĆ DOPASOWANĄ ODZIEŻ I RĘKAWICE OCHRONNE. UNIKAĆ ZAKŁADANIA LUŻNYCH RĘKAWIC LUB ODZIEŻY I ZAWSZE POSTĘPOWAĆ ZGODNIE Z INSTRUKCJAMI ZAWARTYMI W NINIEJSZEJ INSTRUKCJI.**

**UWAGA:** Oznacza to ważne informacje dotyczące urządzenia.

## 1.1 Ryzyka



### **NIEBEZPIECZEŃSTWO!**

- **KORZYSTANIE Z URZĄDZENIA TERRA TAMER W SYTUACJACH SZKOLEŃOWYCH I RATOWNICZYCH JEST OGRANICZONE DO WYKWALIFIKOWANYCH OPERATORÓW, KTÓRZY UCZESTNICZYLI W SPECJALISTYCZNYCH SZKOLENIACH Z ZAKRESU RATOWNICTWA LINOWEGO.**
- **CZYNNOŚCI ZWIĄZANE Z UŻYCIEM URZĄDZENIA TERRA TAMER SĄ Z NATURY NIEBEZPIECZNE. UŻYTKOWNIK JEST ODPOWIEDZIALNY ZA WŁASNE CZYNY.**
- **UZYSKAJ SPECJALNE PRZESZKOLENIE W ZAKRESIE PRAWIDŁOWEGO UŻYTKOWANIA URZĄDZENIA TERRA TAMER.**
- **ZAPOZNAJ SIĘ Z MOŻLIWOŚCIAMI I OGRANICZENIAMI PRODUKTU.**
- **ZROZUM I ZAAKCEPTUJ ZWIĄZANE Z NIM RYZYKO.**
- **NIEZASTOSOWANIE SIĘ DO TYCH OSTRZEŻEŃ MOŻE SKUTKOWAĆ POWAŻNYMI OBRAŻENIAMI LUB ŚMIERCIĄ.**

## 2. Użytkowanie niniejszej instrukcji



### **NIEBEZPIECZEŃSTWO!**

**NINIEJSZA INSTRUKCJA PRZEZNACZONA JEST DLA WYKWALIFIKOWANYCH OPERATORÓW. NIEWŁAŚCIWA KONSERWACJA LUB JEJ BRAK LUB UŻYTKOWANIE URZĄDZENIA W SPOSÓB INNY NIŻ WSKAZANY W NINIEJSZEJ INSTRUKCJI MOŻE SPOWODOWAĆ USZKODZENIE SPRZĘTU LUB POWAŻNE OBRAŻENIA LUB ŚMIERĆ.**

Firma Harken nie ponosi odpowiedzialności za uszkodzenia, obrażenia ciała lub śmierć na skutek niezastosowania się do zaleceń dotyczących bezpieczeństwa oraz do innych zaleceń zawartych w niniejszej instrukcji.



Przed każdym użyciem urządzenia Terra Tamer należy dokładnie przeczytać niniejszą instrukcję obsługi. Niniejsza instrukcja stanowi integralną część produktu i zawiera informacje niezbędne dla zapewnienia jego bezpiecznego i prawidłowego użytkowania i konserwacji. Numery sekcji, nagłówki i objaśnienia w tekście odpowiadają sekcji DIAGRAMY. Jeśli jakkolwiek część niniejszej instrukcji nie jest zrozumiała, należy skontaktować się z Cascade Rescue lub autoryzowanym dealerem.

Instrukcję należy zachować. Niniejsza instrukcja obsługi może ulec zmianie bez powiadomienia. Zaktualizowane wersje są dostępne na stronie [cascade-rescue.com](http://cascade-rescue.com).

## 3. Zakres zastosowania

Terra Tamer to uniwersalne, terenowe koło szlakowe i kołyska, które można podłączyć do noszy, aby transport pacjentów był bardziej efektywny. Więcej informacji można znaleźć w sekcji DIAGRAMY powyżej.

### 3.1 Specyfikacja

Waga	6,6 kg (14,5 funta)
Wymiary koła	660 mm x 108 mm (26" x 4,25")
Wysokość całkowita	813 mm (32")
Szerokość całkowita	445 mm (17,5")
Długość całkowita	470 mm (18,5")
Tytanowa rama	

### 4. Klucz

Vedere DIAGRAMMI.

### 5. Nomenklatura

A	Kołyśka
B	Zespół klamry i paska
C	Mocowania kołyśka
D	Zaślepki mocowania kołyśka
E	Sworznie blokujące
F	Rurki widełek

G	Widełki
H	Koło
J	Tarcza hamulca
K	Hamulec
L	Linka hamulca
M	Dźwignia hamulca

### 6. Przegląd/wycofanie z eksploatacji

Przed każdym użyciem:

- Sprawdzić pod kątem pęknięć, zniekształceń, korozji, zadrapań lub wyżłobień.
- Sprawdzić, czy koło obraca się swobodnie.
- Sprawdzić, czy ciśnienie w oponie jest zgodne z zaleceniami na boku opony.
- Sprawdzić, czy hamulec działa prawidłowo.

Nie używać urządzenia Terra Tamer i natychmiast wycofać z eksploatacji:

- W przypadku narażenia na żrące lub kwaśne środki chemiczne.
- Po każdym uderzeniu, które powoduje widoczne uszkodzenie lub utratę funkcjonalności.

### 7. Pierwsza instalacja

Vedere DIAGRAMMI.

### 8. Instrukcje użytkowania

**UWAGA:** Aby odpiąć pasek, jedną ręką podnieś klamrę z paska, jednocześnie pociągając za zaczep zwalniający (A). Użyj drugiej ręki, aby wyciągnąć pasek z mechanizmu grzechotki (B).

Sugerowane techniki montażu i użytkowania są dostępne na stronie [cascade-rescue.com](http://cascade-rescue.com).

### 9. Pielęgnacja i konserwacja

Po każdym użyciu należy ostrożnie wyczyścić i osuszyć urządzenie Terra Tamer, aby usunąć wszelkie zabrudzenia, cięta obce i wilgoć. Dla tego produktu nie jest wymagane smarowanie.

Przechowywać w czystym, suchym miejscu w chemicznie neutralnym środowisku, z dala od nadmiernego ciepła lub źródeł ciepła, wysokiej wilgotności, ostrych krawędzi, substancji żrących lub innych możliwych przyczyn uszkodzeń. Nie przechowywać w wilgotnym miejscu.

**UWAGA:** Opona, dętka, klocki hamulcowe oraz zespół klamry i paska powinny być wymieniane w razie potrzeby przez cały okres użytkowania Terra Tamer.

### 10. Zgodność

Kompatybilny z każdą żwirem, która ma odsłoniętą tytanową lub stalową górną reling, średnica  $\leq 1$  cala. (25 mm).

### 11. Żywotność

W przypadku umiarkowanego użytkowania, przy ograniczonej ekspozycji na wilgoć, słońce, wodę, czynniki korozyjne, nadmierne obciążenia i nadmierne zużycie, żywotność produktu jest nieograniczona. Jednak zdarzenia, które powodują uszkodzenia fizyczne, takie jak upuszczenie lub wygięcie, mogą znacznie skrócić żywotność produktu.

### 12. Gwarancja

Firma Harken gwarantuje, że w ciągu trzech lat nie wystąpią defekty materiałowe lub produkcyjne. Gwarancja nie obejmuje normalnego zużycia produktu, utleniania, modyfikacji lub zmian, nieprawidłowego użytkowania lub przechowywania, nieprawidłowej konserwacji, przypadkowego uszkodzenia, zaniedbania lub użytkowania produktu w sposób niezgodny z jego przeznaczeniem.

Jeśli potrzebujesz pomocy, zadzwoń do Harken, Inc. lub odwiedź stronę [www.harken.com/safetyandrescue](http://www.harken.com/safetyandrescue).

### 13. Książka sprzętu

Zobacz DIAGRAMY.

NL

## HANDLEIDINGSTEKST

### 1. Veiligheidsinformatie



#### GEVAAR!

DIT WIJST OP EEN MOGELIJK GEVAAR DAT ERNSTIG LETSEL OF DE DOOD TOT GEVOLG KAN HEBBEN ALS DE INSTRUCTIES NIET WORDEN OPGEVOLGD.



#### WAARSCHUWING!

Dit wijst op een mogelijk gevaar dat letsel of schade tot gevolg kan hebben als de instructies niet worden opgevolgd.



#### GEVAAR!

RISICO OP BEKNELLING DOOR DRAAIENDE ONDERDELEN. DRAAG ALTIJD NAUWSLUITENDE KLEDING EN BESCHERMENDE HANDSCHOENEN. VERMIJD LOSZITTENDE HANDSCHOENEN OF KLEDING EN VOLG ALTIJD DE INSTRUCTIES VAN DEZE HANDLEIDING.

**OPMERKING:** Dit geeft belangrijke informatie over het apparaat aan.

## 1.1 Risico's



### GEVAAR!

- HET GEBRUIK VAN DE TERRA TAMER IN TRAININGS- EN REDDINGSSITUATIES IS VOORBEHOUDEN AAN GEKwalificeerde gebruikers die een speciale training in reddingen met touwtechnieken hebben gevolgd.
- HET GEBRUIK VAN DE TERRA TAMER GAAT VAN NATURE GEPAARD MET RISICOVOLLE ACTIVITEITEN. U BENT ZELF VERANTWOORDELIJK VOOR UW EIGEN HANDELINGEN EN BESLISSINGEN.
- ZORG DAT U SPECIAAL GETRAIND WORDT OVER HET CORRECTE GEBRUIK VAN DE TERRA TAMER.
- DE MOGELIJKHEDEN EN BEPERKINGEN ERVAN BEGRIJPT.
- DE RISICO'S BEGRIJPT EN ACCEPTEERT.
- HET NIET IN ACHT NEMEN VAN DEZE WAARSCHUWINGEN KAN ERNSTIG OF DODELIJK LETSEL TOT GEVOLG HEBBEN.

## 2. Gebruik van deze handleiding



### GEVAAR!

DEZE HANDLEIDING IS VOOR GEKwalificeerde gebruikers. ONJUIST OF GEBREKKIG ONDERHOUD OF GEBRUIK VAN HET APPARAAT OP EEN ANDERE MANIER DAN AANGEGEVEN IN DEZE HANDLEIDING KAN SCHADE AAN HET APPARAAT OF ERNSTIG OF DODELIJK LETSEL VEROORZAKEN.

Harken is niet aansprakelijk voor schade, letsel of overlijden veroorzaakt door het niet naleven van de veiligheids- en andere instructies in deze handleiding.



Lees voor elk gebruik van de Terra Tamer deze handleiding grondig door. Deze handleiding is een essentieel onderdeel van het product en bevat alle benodigde informatie voor correct en veilig gebruik en onderhoud. De nummers van de hoofdstukken, titels en richtlijnen in de tekst zijn in lijn met het hoofdstuk 'DIAGRAMMEN'. Neem contact op met Cascade Rescue of een erkende dealer als u een onderdeel van deze handleiding niet begrijpt.

Bewaar deze instructies goed. Deze handleiding kan zonder voorafgaande kennisgeving worden gewijzigd. Bijgewerkte versies vindt u op [cascade-rescue.com](http://cascade-rescue.com).

## 3. Toepassingsgebied

De Terra Tamer is een wiel- en montagesteun voor alle doeleinden en soorten terrein, die aan een draagberrie (brancard) kan worden bevestigd om efficiënt patiënten te vervoeren. Zie COMPATIBILITEIT in het hoofdstuk DIAGRAMMEN hierboven voor meer informatie.

## 3.1 Specificaties

Gewicht	6,6 kg
Wielafmeting	660 mm x 108 mm
Totale hoogte	813 mm
Totale breedte	445 mm
Totale lengte	470 mm
Titanium frame	

## 4. Sleutel

Zie DIAGRAMMEN.

## 5. Nomenclatuur

A	Montagesteun
B	Gesp- en riemassemblage
C	Zadelontvangers
D	Pluggen voor montagesteun
E	Borgpennen
F	Vorkbuizen

G	Vork
H	Wiel
J	Remschijf
K	Rem
L	Remkabel
M	Remhendel

## 6. Inspectie/buiten gebruik stellen

Voor elk gebruik:

- Controleer op barsten, vervormingen, roest, krassen of inkepingen.
- Controleer of het wiel vrij kan draaien.
- Controleer of de bandenspanning overeenkomt met de aanbevelingen op de zijkant van de band.
- Controleer of de rem goed werkt.

Gebruik in de volgende gevallen de Terra Tamer niet en stel hem onmiddellijk buiten gebruik:

- Bij blootstelling aan bijtende of zure chemische stoffen.
- Na elke impact die leidt tot zichtbare schade of functieverlies.

## 7. Eerste installatie

Zie DIAGRAMMEN.

## 8. Gebruiksaanwijzing

**OPMERKING:** Om de band los te maken, gebruikt u één hand om de gesp van de band te tillen terwijl u aan het ontgrendelingslipje (A) trekt. Gebruik de andere hand om de band uit het ratelmechanisme (B) te trekken.

Suggesties voor montage- en gebruikstechnieken zijn beschikbaar op [cascade-rescue.com](http://cascade-rescue.com).

## 9. Onderhoud en verzorging

Reinig en droog de Terra Tamer na elk gebruik zorgvuldig om vuil, vreemde materialen en vocht te verwijderen. Dit product hoeft niet gesmeerd te worden.

Bewaar het op een schone, droge locatie in een chemisch onschadelijke omgeving, weg van extreme hitte of warmtebronnen, hoge luchtvochtigheid, scherpe hoeken, corrosieve materialen of andere potentiële schadeveroorzakers. Niet nat opbergen.

**OPMERKING:** De band, binnenband, remblokken en gesp- en riemassemblage moeten naar behoefte worden vervangen gedurende de levensduur van de Terra Tamer.

## 10. Compatibiliteit

Compatibel met elk systeem met een blootliggende titanium of stalen bovenrail, diameter  $\leq 1$  inch. (25 mm).

## 11. Levensduur

Bij matig gebruik, met beperkte blootstelling aan vocht, zout water, bijtende stoffen en overmatige slijtage, is de levensduur van het product onbeperkt. Gebeurtenissen die fysieke schade veroorzaken, zoals het laten vallen of buigen, kunnen de levensduur van het product echter aanzienlijk verkorten.

## 12. Garantie

Harken geeft een productgarantie van drie jaar lang tegen materiaal- en fabricagefouten. De garantie dekt dit product niet tegen normale slijtage, oxidatie, wijzigingen of aanpassingen, onjuist gebruik of onjuiste opslag, slecht onderhoud, schade door ongelukken, nalatigheid of gebruik waarvoor het product niet is ontworpen.

Als u hulp nodig hebt, bel dan Harken, Inc. of ga naar [harken.com/safetyandrescue](http://harken.com/safetyandrescue).

## 13. Apparatuurregistratie

Zie DIAGRAMMEN.



***EU Importer Contact Reference***

***Harken Italy S.p.a.***

Via Marco Biagi, 14  
22070 Limido Comasco (CO)  
Italy  
info@harken.it

***Country of Manufacture - USA***

***Manufacturer - Harken, Inc.***

N15W24983 Bluemound Rd., Pewaukee, WI 53072-4974 USA  
Telephone: +1 262 691-3320 • Fax: +1 262 701-5780  
Web: [www.harken.com](http://www.harken.com)  
5463A 05/2026 Email: [SRsupport2@harken.com](mailto:SRsupport2@harken.com)